

とぶタネをとばしてみよう

材料

- ・ふせん 細 4まい
- ・ふせん 太 1まい
- ・セロテープ

手順

●フタバガキのなかまのたね

1. ふせん細 2枚を 向かいあわせに のり部分どうし はりつける。

※先だけ少しずらすのがポイント！

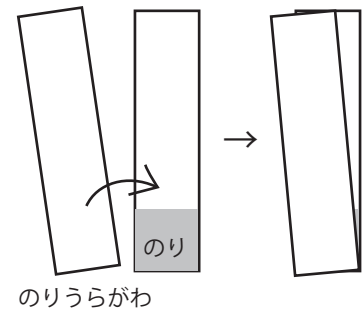

2. 下から先にむけて、 つめで 紙を外がわにしごいて まるくする。

ヘリコプターみたいに
まわるよ。

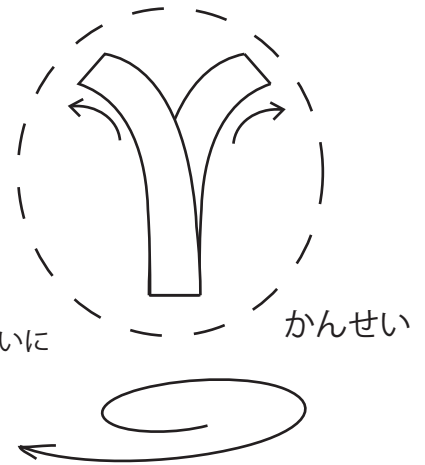

●ニワウルシのたね

1. ふせん細の先を クルっとまるめ、 のり部分に はりつける。 2コつくる。

※のりの部分をすこしだけ出しておいてね。

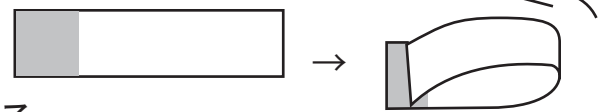

2. のこした のり部分を 向かいあわせに はりつける。

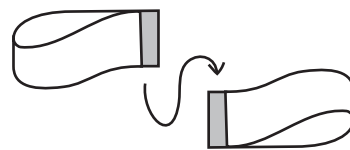

でんぐりがえりを
しながら おちるよ。

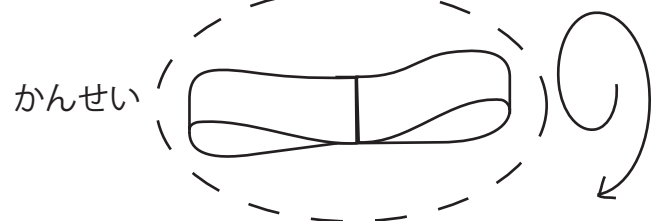

とぶタネをとばしてみよう

手順

●モミジやマツのなかまのたね

1. ふせん太 を図の線にそって おる。

※●があわさるように

2. もういちど 図の線にそって おる。

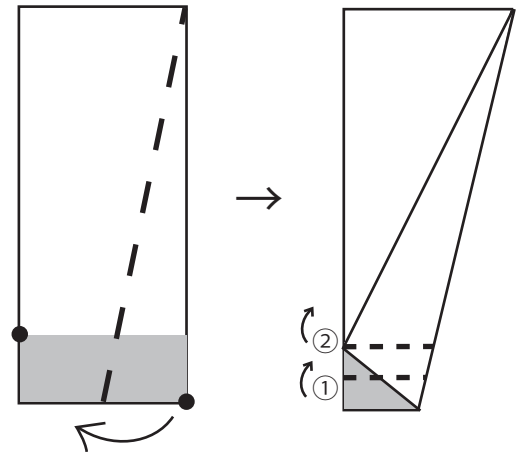

3. 折った部分(↑)に、セロテープをまく。
※あまったテープはきりとってね。

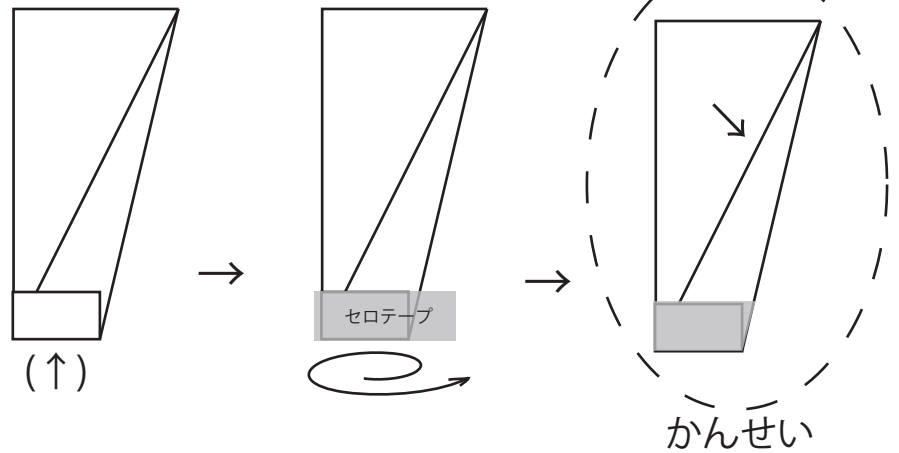

※↓のおり目部分をすこしすこしふくらませるとよくまわるよ。

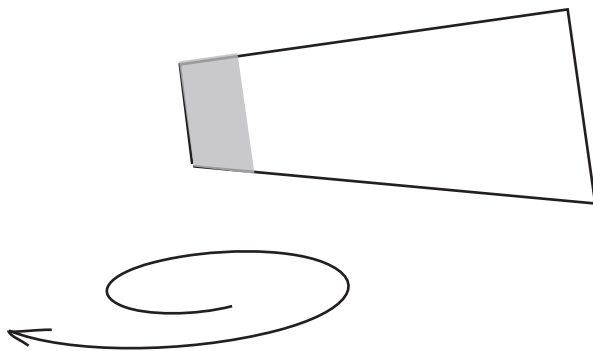

折り目を下にして
地面と平行におとしてね。

セロテープの部分を中心に、
プロペラの片方のようにまわるよ。

※微妙なバランスが必要なので、うまくまわらないときは、折り目の位置を変えたり、テープの太さを変えたりして、調整してください。